



Comutator baterie - manual

Cuprins

1. Introducere	1
1.1. Funcții	1
1.2. Exemple de sistem	1
2. Instalare	3
2.1. Ce este în cutie	3
2.2. Montare	3
2.3. Etichetă autocolantă	4
2.4. Cablare	4
3. Funcționarea	6
3.1. Îndepărtarea butonului comutatorului bateriei	6
4. Specificații tehnice	7
4.1. Dimensiuni carcasă	7

1. Introducere

Comutatorul bateriei Battery Switch ON/OFF 275A este adecvat pentru a fi folosit împreună cu sisteme de baterii de până la 48 V.

Acest comutator prezintă un design unic, ergonomic și estetic al butonului. Butonul rotativ este demontabil, în scopuri de izolare sau siguranță.

Comutatorul de baterie poate fi montat la suprafață sau în panou, asigurând flexibilitate în timpul instalării.

Comutatorul de baterie îndeplinește cerințele standardului de protecție împotriva aprinderii ISO8846 și este potrivit pentru utilizare în camera motorului.

1.1. Funcții

1. Etichete autocolante interschimbabile
2. Carcasă din nailon armată cu fibră de sticlă
3. Fereastră detașabilă de acces la cabluri pe toate cele 4 laturi
4. Buton ergonomic detașabil

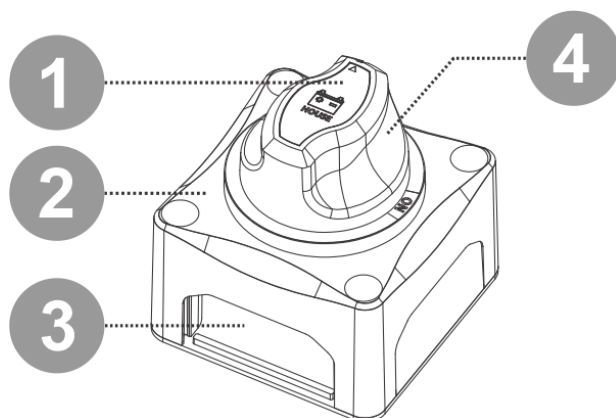

Caracteristici ale comutatorului bateriei

1.2. Exemple de sistem

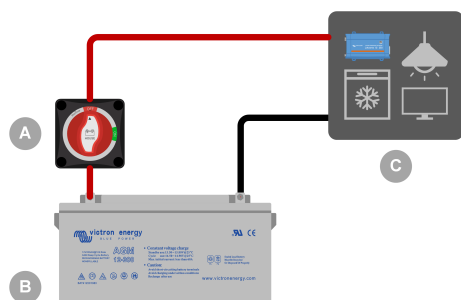

Comutatorul bateriei este folosit pentru a deconecta sistemul de la baterie. Acesta este utilizat pentru a menține încărcarea bateriei, întreținerea sistemului sau în caz de urgență.

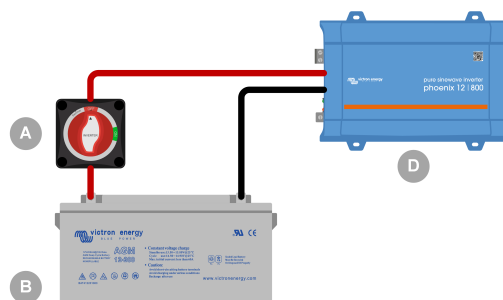

Comutatorul bateriei este folosit pentru a deconecta un invertor de la baterie. Acesta este utilizat pentru a menține încărcarea bateriei, întreținerea sistemului sau în caz de urgență.

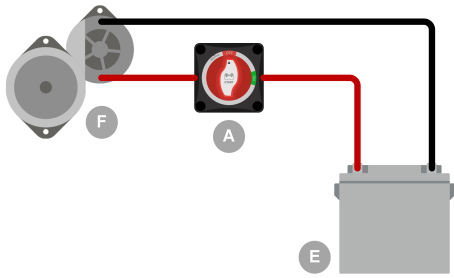

Comutatorul bateriei este folosit pentru a deconecta alternatorul de la baterie. Acesta este utilizat pentru a menține încărcarea bateriei, întreținerea sistemului sau în caz de urgență.

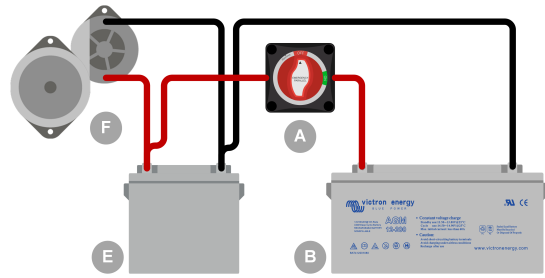

Comutatorul bateriei este folosit pentru a conecta bateria în paralel la bateria de pornire. Este utilizat în caz de urgență, cum ar fi o baterie de pornire descărcată sau o baterie de uz casnic descărcată.

ID	Legendă
A	Comutator baterie
B	Set de baterii
C	Încărcări și/sau încărcătoare de curent continuu ale sistemului casnic
D	Invertor
E	Baterie de pornire
F	Motor și alternator

2. Instalare

2.1. Ce este în cutie

Comutatorul bateriei se livrează împreună cu următoarele elemente:

- Comutator baterie
- Broșură cu instrucțiuni și șablon de montaj
- Foaie cu etichetă autocolantă interschimbabilă
- 4 șuruburi de fixare

2.2. Montare

Comutatorul bateriei poate fi montat în două moduri:

1. Montaj pe suprafață
2. Suport pentru panoul din spate

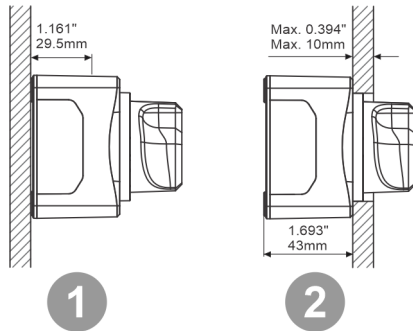

Două moduri diferite de montaj.

Ambalajul comutatorului bateriei are o dimensiune reală. Utilizați-l pentru a marca orificiile șuruburilor și pentru montajul panoului din spate pentru a marca orificiul pentru buton. Pentru a afla dimensiunile comutatorului bateriei, vă rugăm să consultați capitolul [Dimensiuni carcasă \[7\]](#).

1. Înșurubați orificiile. 4 orificii, câte unul la fiecare colț.
2. Orificiul pentru montarea panoului din spate.

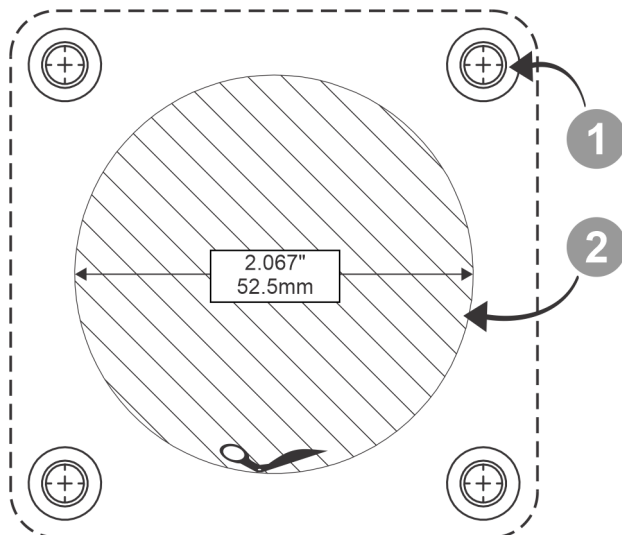

Șablon pentru orificiu de montare. Pentru a preveni scalarea, utilizați decupajul de pe ambalajul comutatorului bateriei.

2.3. Etichetă autocolantă

Comutatorul bateriei se livrează împreună cu o foaie autocolantă care conține 16 autocolante diferite.

- Selectați autocolantul care corespunde cel mai bine circuitului în care este folosit comutatorul bateriei.
- Îndepărtați autocolantul din foaia autocolantă și poziționați-l pe butonul comutatorului bateriei, așa cum este indicat în imaginea de mai jos.

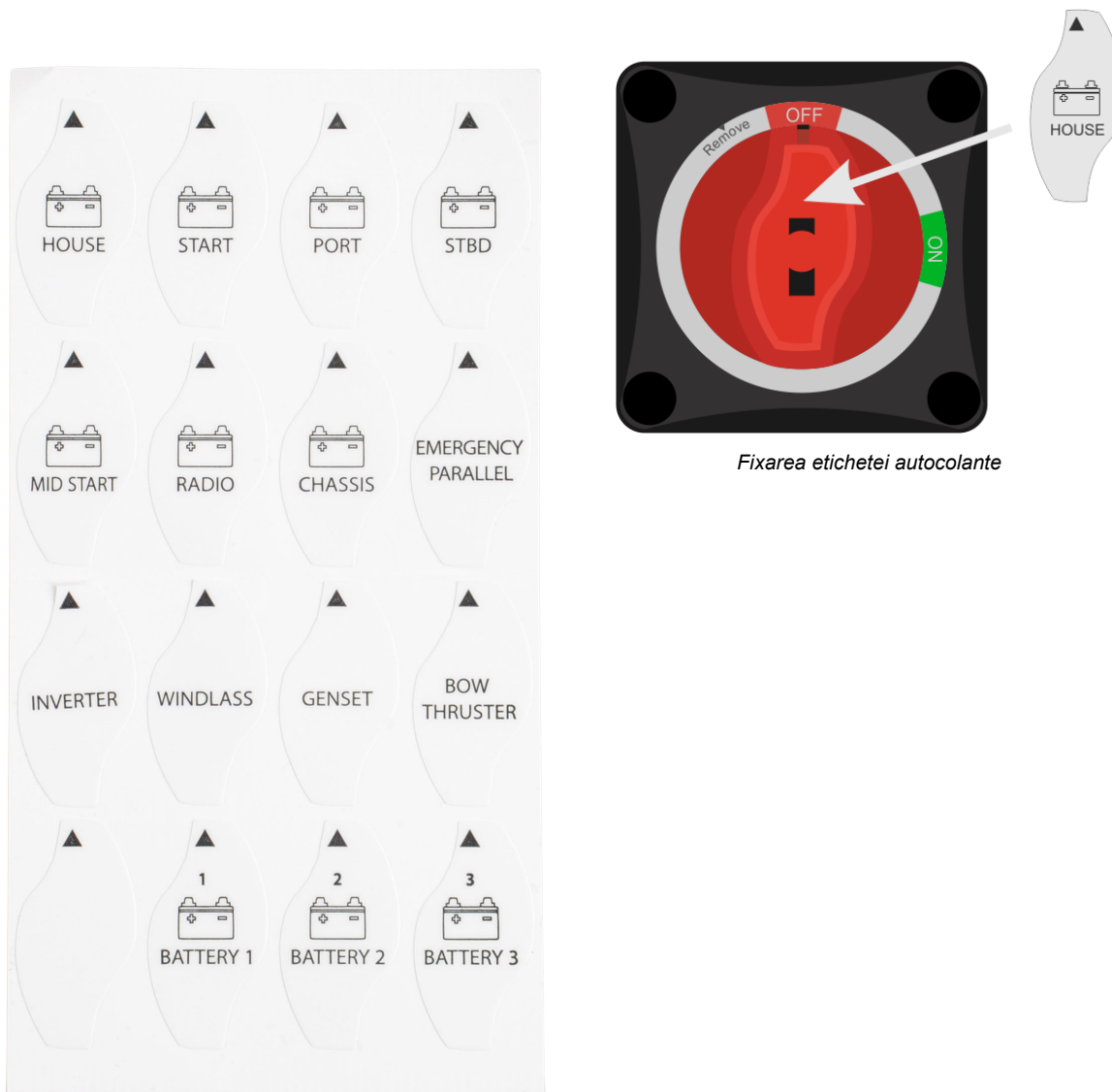

Fixarea etichetei autocolante

Foaie cu etichetă autocolantă

2.4. Cablare

Cuplați comutatorul bateriei în sistemul electric în felul următor:

- Deconectați borna pozitivă a bateriei.
- Montați comutatorul bateriei pe suprafața dorită (montaj pe suprafață) sau pe panou (montaj pe panoul din spate).
- Scoateți placa laterală corespunzătoare pentru a crea acces pentru cablu. Nu îndepărtați placa laterală care este orientată în sus, deoarece acest lucru poate duce la pătrunderea apei din partea de sus.
- Utilizați cabluri de 120 mm² (4/0 AWG) pe toate terminalele pentru a atinge valoarea curentă a comutatorului bateriei.
- Conectați un terminal la cablul pozitiv al bateriei. Conectați celălalt terminal la cablul pozitiv al alternatorului, circuitului de încărcare sau la a doua baterie (în funcție de tipul de instalare).

- Asigurați-vă că toate piulițele și șaibele sunt atașate corect și că piulița este strânsă cu un cuplu recomandat de 8 Nm (maxim 12,5 Nm).
- Conectați din nou borna pozitivă a bateriei.

3. Funcționarea

1. Răsuciți butonul în sensul acelor de ceasornic pentru a porni comutatorul.
2. Rotiți butonul în sensul invers acelor de ceasornic pentru a opri.
3. Rotiți butonul cu încă 30° în sensul invers acelor de ceasornic pentru a opri și pentru a scoate butonul.

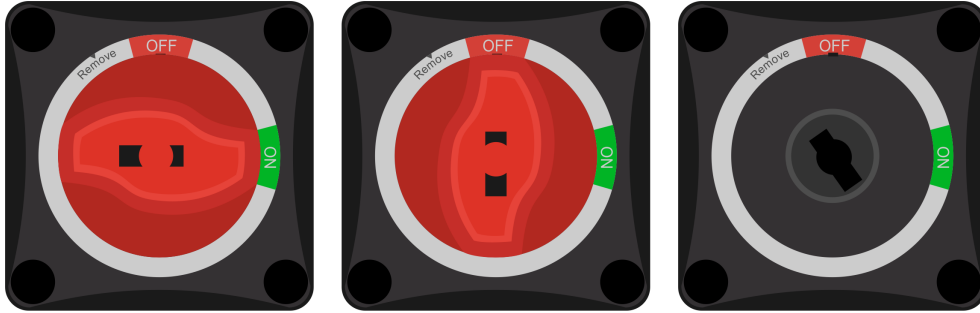

Cele trei poziții ale comutatorului: ON (pornit), OFF (oprit) și „Remove” (îndepărtare)

3.1. Îndepărtarea butonului comutatorului bateriei

Butonul comutatorului bateriei poate fi demontat. Utilizați această funcție pentru a preveni funcționarea nedorită a comutatorului. Comutatorul este oprit în momentul în care butonul este demontat.

Îndepărtarea butonului previne comutarea accidentală, de exemplu la efectuarea întreținerii sistemului (siguranță) sau în momentul în care sistemul este lăsat nesupravegheat pentru o anumită perioadă de timp (prevenirea descărcării bateriei).

Pentru a îndepărta butonul

1. Asigurați-vă că motoarele și echipamentele sunt conectate la același circuit de curent continuu pe măsură ce comutatorul pentru baterie este oprit.
2. Rotiți butonul comutatorului bateriei în sensul invers acelor de ceasornic în poziția „OFF” (oprit).
3. Rotiți butonul cu încă 30° în sensul invers acelor de ceasornic până acesta ajunge în poziția „Remove” (îndepărtare).
4. Îndepărtați butonul comutatorului bateriei.

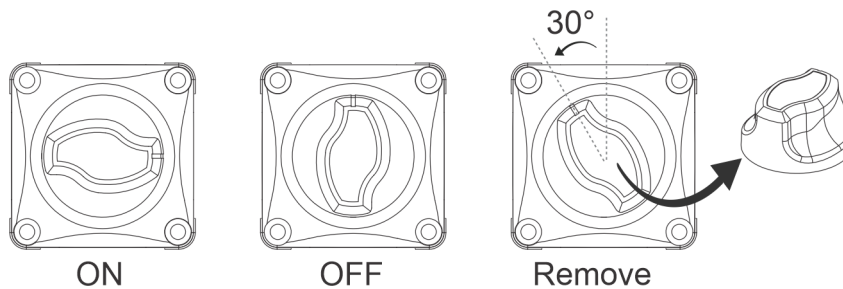

Demontarea butonului de comutare a bateriei.

4. Specificații tehnice

Specificație tehnică	Putere nominală
Putere nominală curent continuu*	275 A
Putere nominală curent continuu 5 minute	455 A
Putere nominală maximă a curentului continuu (crank)	1250 A (10 sec)
Tensiune curentului continuu	48 V
Material bornă	Cupru acoperit cu staniu
Material piuliță hexagonală	Cupru acoperit cu staniu
Diametru bornă	3/8 in (9,53 mm)
Cuplu recomandat	70 lbf·in (8 Nm)
Material bază	Nailon armat cu fibră de sticlă
Greutate	0,2 kg (0,4 lb)
Dimensiuni (l x D x A)	69 x 69 x 73 mm (2,71 x 2,71 x 2,87 in)
Protecție la aprindere	ISO8846/SAE J1171

* Comutatorul bateriei este potrivit pentru comutare sub sarcină. Dar în situația în care sunt conectate alternatoare, motoare sau sarcini de curent continuu sensibile, opriți-le înainte de a opri alimentarea cu curent continuu.

4.1. Dimensiuni carcasă

